

Catálogo Sonido Ambiente



jazz+

El nuevo
Sonido Ambiente
de EFAPEL



índice

mec21	6
<hr/>	
SOLO	7
mandos 230 V ~	7
ORQUESTRA	7
centrales 12 V =	7
mandos 12 V =	7
acabados	8
mecQ45	10
<hr/>	
SOLO	11
mandos 230 V ~	11
ORQUESTRA	11
centrales 12 V =	11
mandos 12 V =	11
accesorios	11
acabados	12
accesorios	15
<hr/>	
altavoces	15
fuentes de alimentación	16
amplificador	16
<hr/>	
información técnica	17

jazz+



El **nuevo** sistema de Sonido Ambiente de EFAPEL ha sido diseñado para **proporcionar una experiencia sonora envolvente** y de alta calidad **en varios entornos**, desde residenciales hasta comerciales, servicios y hostelería.

Con la capacidad de integración en los sistemas **mec21** y **mecQ45**, diseño elegante y funcionalidades avanzadas, el **Jazz+** propone transformar cualquier espacio en un escenario de armonía y confort acústico.



+ SOLO

Instalación fácil e independiente

230 V~

La solución Jazz+ **Solo** permite una instalación rápida y fácil, sin la necesidad de una central dedicada o fuente de alimentación. Con solo un mando y altavoces, puedes disfrutar de tus canciones favoritas vía Bluetooth o sintonizar estaciones de radio FM.

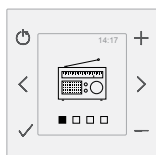

Mando

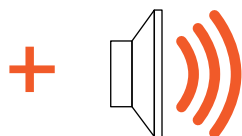

+ ORQUESTRA

Instalación planificada y específica

12 V==

Para una experiencia sonora más global, pensada y sofisticada, presentamos el Jazz+ **Orquesta**. Esta solución es ideal para espacios comerciales, hostelería y ambientes residenciales más estructurados. Requiere de una central y fuente de alimentación dedicadas, permitiendo la difusión de varias fuentes sonoras por toda la instalación.

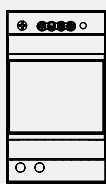

Fuente de Alimentación

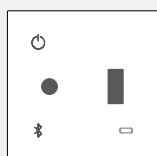

Central

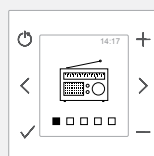

Mando



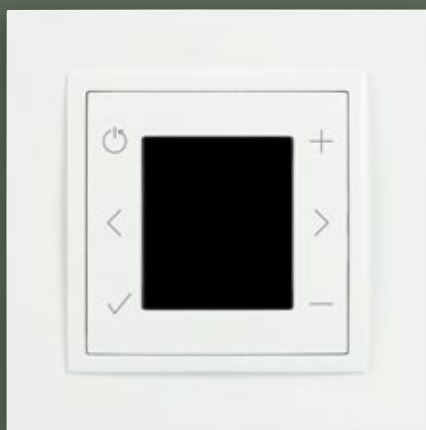





LOGUS90
Mando FM con Display y Bluetooth









APOLO5000
Mando FM

SOLO

mandos	ref.	tapas	ref.	color
 <p>Mando con FM y Bluetooth 230 V~ Dispone de sintonizador de radio FM Compatible con Bluetooth Mono y/o Estéreo Alimentación: 100 - 240 V ~ Impedancia: 2 salidas a 8 Ω cada una Potencia por salida: 2 W</p>	75201	 <p>Tapa para Mando FM con Display</p>	90855 T	BR MF GE PE AL IS PM DU
			50855 T	BR MF BM PM PR GR PL CH
 <p>Mando con FM 230 V~ Dispone de sintonizador de radio FM Mono y/o Estéreo Alimentación: 100 - 240 V ~ Impedancia: 2 salidas a 8 Ω cada una Potencia por salida: 2 W</p>	75200	 <p>Tapa para Mando FM</p>	90854 T	BR MF GE PE AL IS PM DU
			50854 T	BR MF BM PM PR GR PL CH

ORQUESTRA

central	ref.	tapas	ref.	color
 <p>Central con USB, Bluetooth y Jack 3,5 mm 12 V ... Permite la entrada y distribución de 1 fuente externa de tipo Jack 3,5 mm, USB o Bluetooth Distribuye el sonido hasta 8 mandos</p>	75211	 <p>Tapa para Central con USB, Bluetooth y Jack 3,5 mm</p>	90856 T	BR MF GE PE AL IS PM DU
			50856 T	BR MF BM PM PR GR PL CH

mandos	ref.	tapas	ref.	color
 <p>Mando con FM y Bluetooth 12 V ... Dispone de sintonizador de radio FM Compatible con Bluetooth Alimentación: 12 V ... Impedancia: 2 salidas a 8 Ω cada una Potencia por salida: 2 W</p>	75221	 <p>Tapa para Mando FM con Display</p>	90855 T	BR MF GE PE AL IS PM DU
			50855 T	BR MF BM PM PR GR PL CH
 <p>Mando con FM 12 V ... Dispone de sintonizador de radio FM Alimentación: 12 V ... Impedancia: 2 salidas a 8 Ω cada una Potencia por salida: 2 W</p>	75220	 <p>Tapa para Mando FM con Display</p>	90855 T	BR MF GE PE AL IS PM DU
			50855 T	BR MF BM PM PR GR PL CH

ORQUESTRA: ver fuente de alimentación en la página 16.

T - Tecla, Tapa o Marco | BR - Blanco; MF - Marfil; GE - Hielo; PE - Perla; AL - Aluminio; IS - Gris; PM - Negro Mate; DU - Dorado; BM - Blanco Mate; PR - Plata; GR - Grafito; PL - Platino; CH - Champán.

acabados

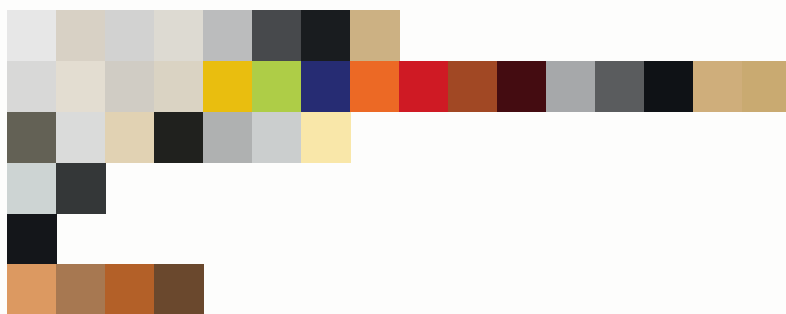

LOGUS90



standard / aquarella

ref.

BR Blanco	90910 TBR
MF Marfil	90910 TMF
GE Hielo	90910 TGE
PE Perla	90910 TPE
AL Aluminio	90910 TAL
IS Gris	90910 TIS
PM Negro Mate	90910 TPM
DU Dorado	90910 TDU



animato

ref.

BB Blanco / Blanco	90910 TBB
MM Marfil / Marfil	90910 TMM
EE Hielo / Hielo	90910 TEE
PP Perla / Perla	90910 TPP
RG Amarillo / Hielo	90910 TRG
DG Verde / Hielo	90910 TDG
ZG Azul / Hielo	90910 TZG
JG Naranja / Hielo	90910 TJG
VG Rojo / Hielo	90910 TVG
TS Anaranjado Intenso / Gris	90910 TTS
BS Rojo Intenso / Gris	90910 TBS
AA Aluminio / Aluminio	90910 TAA
AS Aluminio / Gris	90910 TAS
SS Gris / Gris	90910 TSS
PG Negro Mate / Hielo	90910 TPG
PA Negro Mate / Aluminio	90910 TPA
PS Negro Mate / Gris	90910 TPS
RR Negro Mate / Negro Mate	90910 TRR
UG Dorado / Hielo	90910 TUG
DU Dorado / Dorado	90910 TUU



metallo

ref.

TP Titanio / Perla	90910 TTP
IA Inox / Aluminio	90910 TIA
OP Oro / Perla	90910 TOP
QS Niquel / Gris	90910 TQS
US Aluminio / Gris	90910 TUS
RS Cromo / Gris	90910 TRS
OU Oro / Dorado	90910 TOU

crystal

ref.

CG Cristal / Hielo	90910 TCG
CP Cristal / Perla	90910 TCP
CA Cristal / Aluminio	90910 TCA
CS Cristal / Gris	90910 TCS
EG Cristal Negro / Hielo	90910 TEG
EA Cristal Negro / Aluminio	90910 TEA
ES Cristal Negro / Gris	90910 TES
EP Cristal Negro / Negro Mate	90910 TEP

petra

ref.

GG Granito / Hielo	90910 TGG
GP Granito / Perla	90910 TGP
GA Granito / Aluminio	90910 TGA
GS Granito / Gris	90910 TGS

arbore

ref.

FP Haya / Perla	90910 TFP
JP Cerezo / Perla	90910 TJP
MS Caoba / Gris	90910 TMS
NA Nogal / Aluminio	90910 TNA

*para otros tamaños de marcos cambiar referencias: 90920 T (doble), 90930 T (triple), 90940 T (cuádruple), 90950 T (quíntuple).

acabados

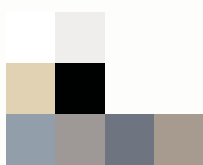

APOLO5000

**standard**

ref.

BR Blanco50910 **TBR****MF** Marfil50910 **TMF****mate**

ref.

BM Blanco Mate50910 **TBM****PM** Negro Mate50910 **TPM****metalizada**

ref.

PR Plata50910 **TPR****PL** Platino50910 **TPL****GR** Grafito50910 **TGR****CH** Champán50910 **TCH**

*para otros tamaños de marcos cambiar referencias: **50921 T** (doble horizontal), **50931 T** (triple horizontal), **50941 T** (cuádruple horizontal), **50922 T** (doble vertical), **50932 T** (triple vertical), **50942 T** (cuádruple vertical).



SIZA
Mando FM con Display y Bluetooth



LATINA
Central con USB, Bluetooth y Jack 3,5 mm



SOLO

mandos



		ref.	color
	Mando FM con Display y Bluetooth 230 V~ - 2 Módulos Dispone de sintonizador de radio FM Compatible con Bluetooth Mono y/o Estéreo Alimentación: 100 - 240 V ~ Impedancia: 2 salidas a 8 Ω cada una Potencia por salida: 2 W	75401 S	BR BM PM AL
	Mando FM 230 V~ - 2 Módulos Dispone de sintonizador de radio FM Mono y/o Estéreo Alimentación: 100 - 240 V ~ Impedancia: 2 salidas a 8 Ω cada una Potencia por salida: 2 W	75400 S	BR BM PM AL

ORQUESTRA

central

		ref.	color
	Central con USB, Bluetooth y Jack 3,5 mm 12 V --- - 2 Módulos Permite la entrada y distribución de 1 fuente externa de tipo Jack 3,5 mm, USB o Bluetooth Distribuye el sonido hasta 8 mandos	75411 S	BR BM PM AL

mandos

	Mando FM con Display y Bluetooth 12 V --- - 2 Módulos Dispone de sintonizador de radio FM Compatible con Bluetooth Mono y/o Estéreo Alimentación: 12 V --- Impedancia: 2 salidas a 8 Ω cada una Potencia por salida: 2 W	75421 S	BR BM PM AL
	Mando FM con Display 12 V --- - 2 Módulos Dispone de sintonizador de radio FM Mono y/o Estéreo Alimentación: 12 V --- Impedancia: 2 salidas a 8 Ω cada una Potencia por salida: 2 W	75420 S	BR BM PM AL

accesorios mecQ45

		ref.	color
	Soporte Q45 para Mecanismos de Empotrar (Serie Siza y Quadra)	45993	
	Soporte Q45 para Mecanismos de Empotrar con Garras (Serie Siza y Quadra)	45994	
	Soporte de Fijación para Mecanismos de Empotrar LATINA - 2 Módulos	42993	-
	Soporte de Fijación para Mecanismos de Empotrar con Garras LATINA - 2 Módulos	42994	
	Soporte para Mecanismos de Empotrar hasta 3 módulos	41994	

ORQUESTRA: ver fuente de alimentación en la página 16.

S - Semi-montado. I BR - Blanco; MF - Marfil; GE - Hielo; PE - Perla; AL - Aluminio; IS - Gris; PM - Negro Mate; DU - Dorado; BM - Blanco Mate; PR - Plata; GR - Grafito; PL - Platino; CH - Champán.

acabados

SIZA

**standard**

ref.

BR Blanco43910 **TBR****mate**

ref.

BM Blanco Mate43910 **TBM****AL** Aluminio43910 **TAL****PM** Negro Mate43910 **TPM**

*para otros tamaños de marcos cambiar referencias: **43920 T** (SIZA doble), **43930 T** (SIZA triple), **43940 T** (SIZA cuádruple).

acabados

QUADRA

**standard**

ref.

BR Blanco45910 **TBR****mate**

ref.

BM Blanco Mate45910 **TBM****AL** Aluminio45910 **TAL****PM** Negro Mate45910 **TPM**

*para otros tamaños de marcos cambiar referencias: **45920 T** (doble), **45930 T** (triple), **45940 T** (cuádruple).

acabados



LATINA



standard

ref.

ref.

BR Blanco

42910 **TBR**

41914 **TBR**

aquarella

ref.

ref.

BM Blanco Mate

42910 **TBM**

41914 **TBM**

AL Aluminio

42910 **TAL**

41914 **TAL**

PM Negro Mate

42910 **TPM**

41914 **TPM**

lyra

ref.

ref.

CE Creme

42910 **TCE**

41914 **TCE**

AZ Azul

42910 **TAZ**

41914 **TAZ**

AM Amarillo

42910 **TAM**

41914 **TAM**

VR Verde

42910 **TVR**

41914 **TVR**

LR Naranja

42910 **TLR**

41914 **TLR**

RJ Rojo

42910 **TRJ**

41914 **TRJ**

ligna

ref.

ref.

RO Roble

42910 **TRO**

41914 **TRO**

FA Haya

42910 **TFA**

41914 **TFA**

MG Caoba

42910 **TMG**

41914 **TMG**

WG Wenge

42910 **TWG**

41914 **TWG**

*para otros tamaños de marcos cambiar referencias: **42920 T** (doble), **42930 T** (triple), **42940 T** (cuádruple), **41916 T** (3 módulos), **41917 T** (4 módulos), **41918 T** (6 módulos), **41926 T** (3+3 módulos).

acabados



LATINA



metallum

ref.

ref.

LU Aluminio

42910 **TLU**

41914 **TLU**

RB Rojo Intenso

42910 **TRB**

41914 **TRB**

CO Cobre

42910 **TCO**

41914 **TCO**

OR Oro

42910 **TOR**

41914 **TOR**

CR Cromo

42910 **TCR**

41914 **TCR**

croma

ref.

ref.

BH Blanco Mate / Cromo

42910 **TBH**

41914 **TBH**

AH Aluminio / Cromo

42910 **TAH**

41914 **TAH**

PH Negro Mate / Cromo

42910 **TPH**

41914 **TPH**

crystal

ref.

CB Cristal / Blanco Mate

41916 **TCB**

CA Cristal / Aluminio

41916 **TCA**

CK Cristal / Negro Mate

41916 **TCK**

EB Cristal Negro / Blanco Mate

41916 **TEB**

EA Cristal Negro / Aluminio

41916 **TEA**

EP Cristal Negro / Negro Mate

41916 **TEP**

*para otros tamaños de marcos cambiar referencias: 42920 T (doble), 42930 T (triple), 42940 T (cuádruple), 41916 T (3 módulos), 41917 T (4 módulos), 41918 T (6 módulos), 41926 T (3+3 módulos).



Altavoz de 3" y de 5"
rejilla redonda



Altavoz de 3" y de 5"
rejilla cuadrada

accesorios

altavoces

5"



Altavoz de 5" - 8 Ohm

RMS: 35 W
Potencia máxima: 50 W
Respuesta de frecuencia: 75 - 20000 Hz

75121

Altavoz de 5" - 16 Ohm

RMS: 35 W
Potencia máxima: 50 W
Respuesta de frecuencia: 75 - 20000 Hz

75122

3"



Altavoz de 3" - 8 Ohm

RMS: 20 W
Potencia máxima: 30 W
Respuesta de frecuencia: 130 - 20000 Hz

75131

Altavoz de 3" - 16 Ohm

RMS: 20 W
Potencia máxima: 30 W
Respuesta de frecuencia: 130 - 20000 Hz

75132

2"



Altavoz de 2" - 8 Ohm

Potencia máxima: 10 W
Respuesta de frecuencia: 450 - 5000 Hz

2º Sem.
2024

75141

Altavoz de 2" - 16 Ohm

Potencia máxima: 10 W
Respuesta de frecuencia: 450 - 5000 Hz

2º Sem.
2024

75142

tapas

ref.

color



Rejilla Redonda para Altavoz de 5"
Dimensiones exteriores (mm): ø 204

75128 T

BR



Rejilla Cuadrada para Altavoz de 5"
Dimensiones exteriores (mm): 204x204

75129 T



Rejilla Redonda para Altavoz de 3"
Dimensiones exteriores (mm): ø 118

75138 T

BR



Rejilla Cuadrada para Altavoz de 3"
Dimensiones exteriores (mm): 118x118

75139 T



Tapa para Altavoz 2"

90710 T

BR MF
GE PE AL
IS PM DU



Tapa para Altavoz 2"

50710 T

BR MF
BM PM
PR GR PL CH

T - Tecla, Tapa o Marco. | C - Producto Completo. | BR - Blanco; MF - Marfil; GE - Hielo; PE - Perla; AL - Aluminio; IS - Gris; PM - Negro Mate; DU - Dorado; BM - Blanco Mate; PR - Plata; GR - Grafito; PL - Platino; CH - Champán.

altavoces

ref. color

de superficie de 5"



Altavoz de Superficie de 2 Vías Extraplano de 5" - 8 Ohm

Dimensiones exteriores (mm): 274 x 185 x 36,5

RMS: 25 W

Potencia máxima: 40 W

Respuesta de frecuencia: 80 - 19000 Hz

75104 C

BR

Altavoz de Superficie de 2 Vías Extraplano de 5" - 16 Ohm

Dimensiones exteriores (mm): 274 x 185 x 36,5

RMS: 25 W

Potencia máxima: 40 W

Respuesta de frecuencia: 80 - 19000 Hz

75105 C

fuentes de alimentación

ref. color



Fuente de Alimentación para Techo Falso 12 V --- 18 W

Entrada: 100-240 V ~ | 50 - 60 Hz

Salida: 12 V --- | 18 W - 1,5 A

Alimenta hasta 1 Central de Sonido y 2 Mandos

75054



Fuente de Alimentación para Carril DIN 12 V --- 24 W

Entrada: 100-240 V ~ | 50 - 60 Hz

Salida: 12 V --- | 24 W - 2 A

Alimenta hasta 1 Central de Sonido y 4 Mandos

Ocupa 2 módulos DIN

75055

-



Fuente de Alimentación para Carril DIN 12 V --- 54 W

Entrada: 100-240 V ~ | 50 - 60 Hz

Salida: 12 V --- | 54 W - 4,5 A

Alimenta hasta 1 Central de Sonido y 8 Mandos

Ocupa 3 módulos DIN

75056

amplificador

ref. color



Amplificador Estéreo para Techo Falso - 12 V ---

Potencia de salida: Estéreo - 12 W + 12 W (4 Ohm) o 6 W + 6 W (8 Ohm);

Mono - 12 W (4 Ohm) o 6 W (8 Ohm)

Alimentación: 12 V --- | 4 Altavoces Mono o 8 Altavoces Stereo por Amplificador

Función: Stand by

75033

[Ver Información Técnica - pág. 23](#)

C - Producto Completo. | BR - Blanco.

The background of the page features a series of concentric white circles centered on a solid blue background. The circles vary in size, creating a ripple effect that draws the eye towards the center.

Información Técnica

Selección de Instalación

SOLO (230 V ~)

Composición



Mandos



Altavoces

Solo es el **Sistema sin Central** - Permite la difusión y control de sonido (FM o Bluetooth*) en un espacio determinado a través del **Mando de Sonido**.

Este sistema se compone de los siguientes elementos:

- Mandos
- Altavoces

* Según la versión del comando

ORQUESTRA (12 V =)

Composición



Fuentes de Alimentación



Central



Mandos



Amplificador
(Opcional)



Altavoces

Permite la difusión sonora de una misma señal de audio proveniente de una fuente externa conectada a la **Central** (USB, Bluetooth o Jack 3,5 mm) por diferentes espacios con control de volumen individual a través de los distintos **Mandos**.

Este sistema se compone de los siguientes elementos:

- Fuente de Alimentación
- Central
- Mando de Sonido
- Amplificador
- Altavoces

Altavoces

Dimensiones - 75131 | 75132 (mm)

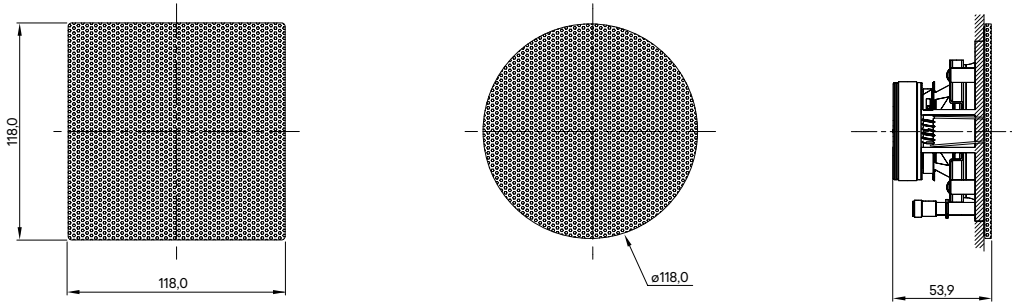

Agujero de 100,0

Dimensiones - 75121 | 75122 (mm)

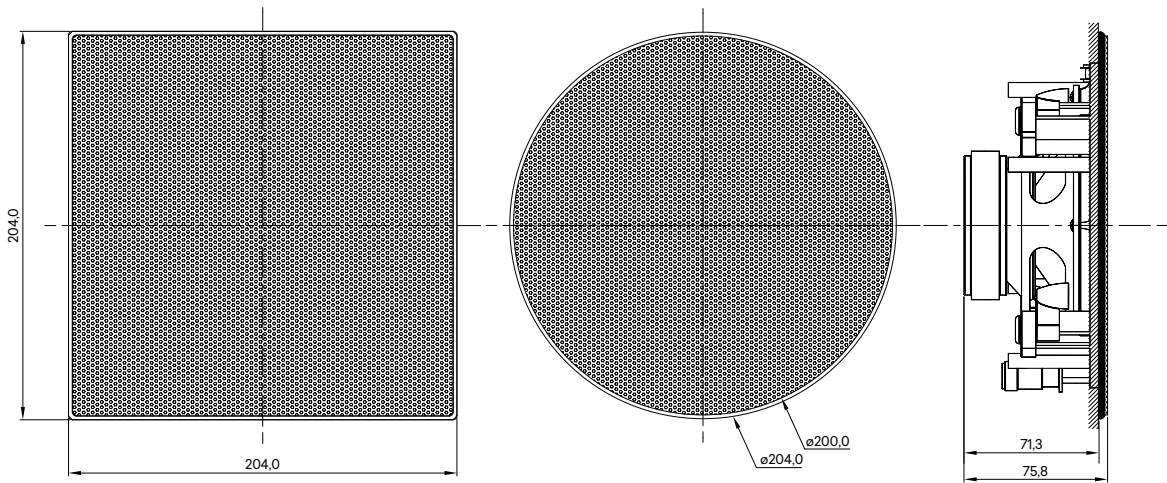

Agujero de 180,0

Dimensiones - 75104 C | 75105 C (mm)

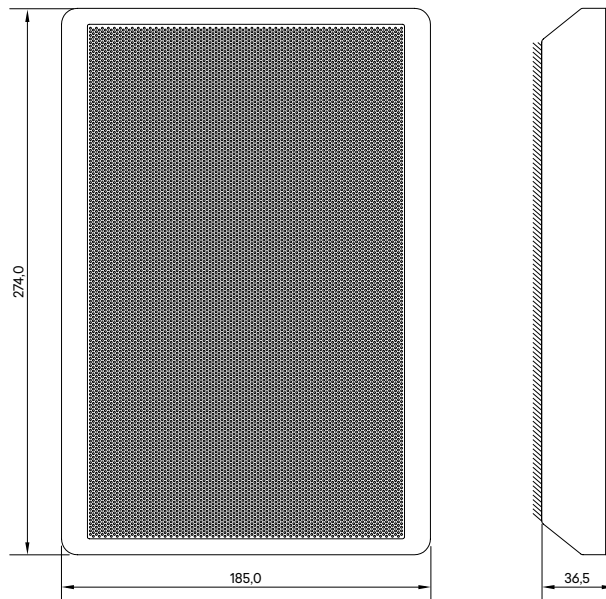

SOLO (230 V ~)

Mono

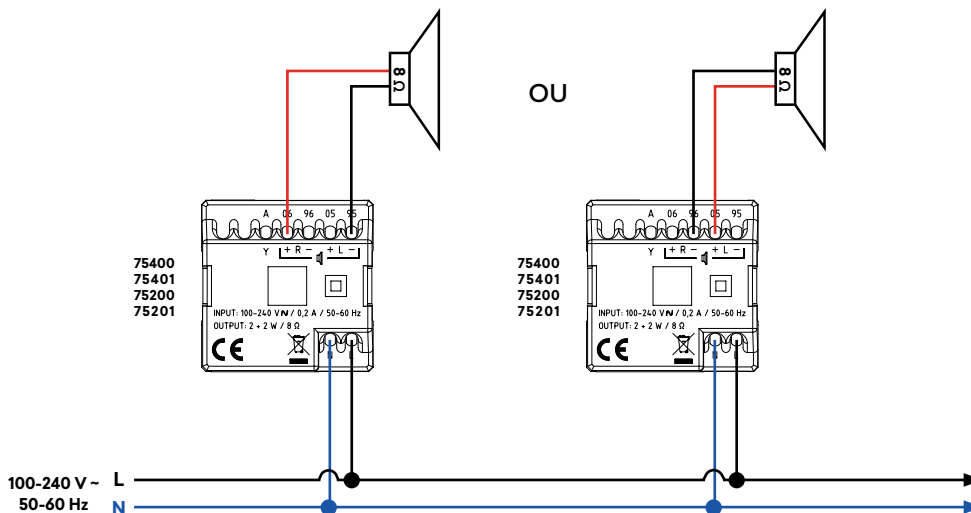

Estéreo

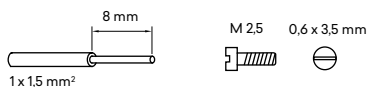
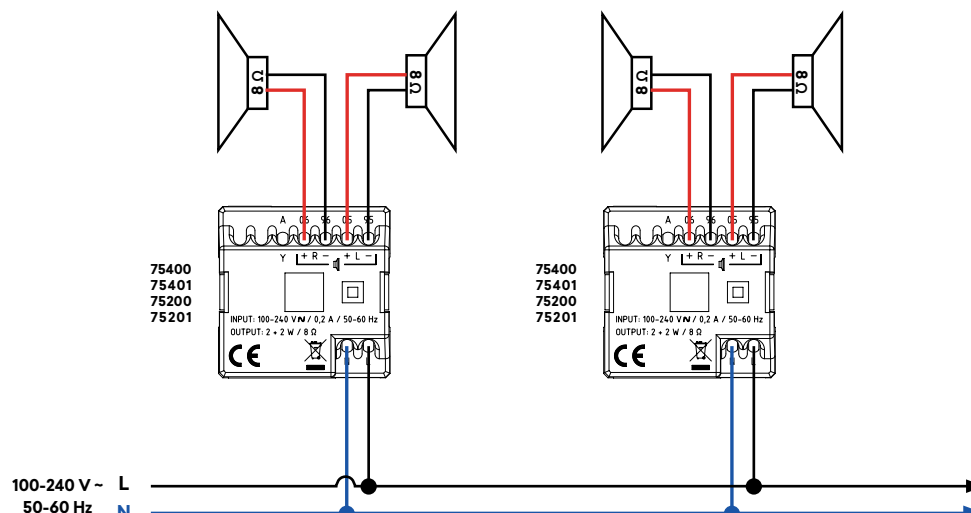

ORQUESTRA (12 V \approx)

Mono

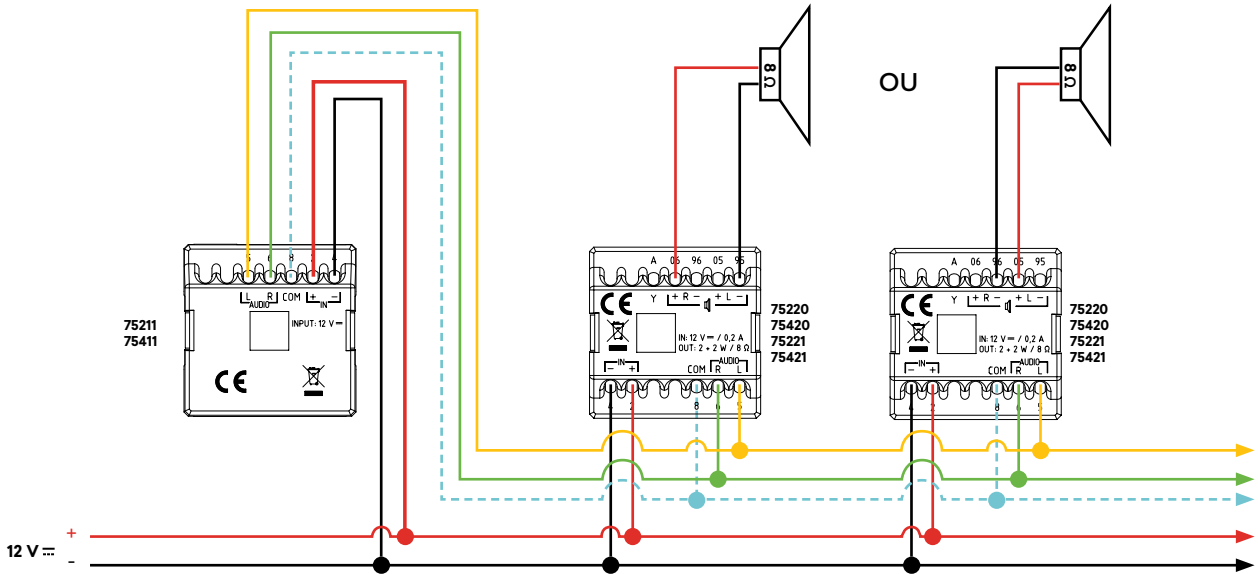

Estéreo

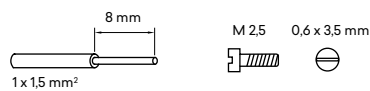
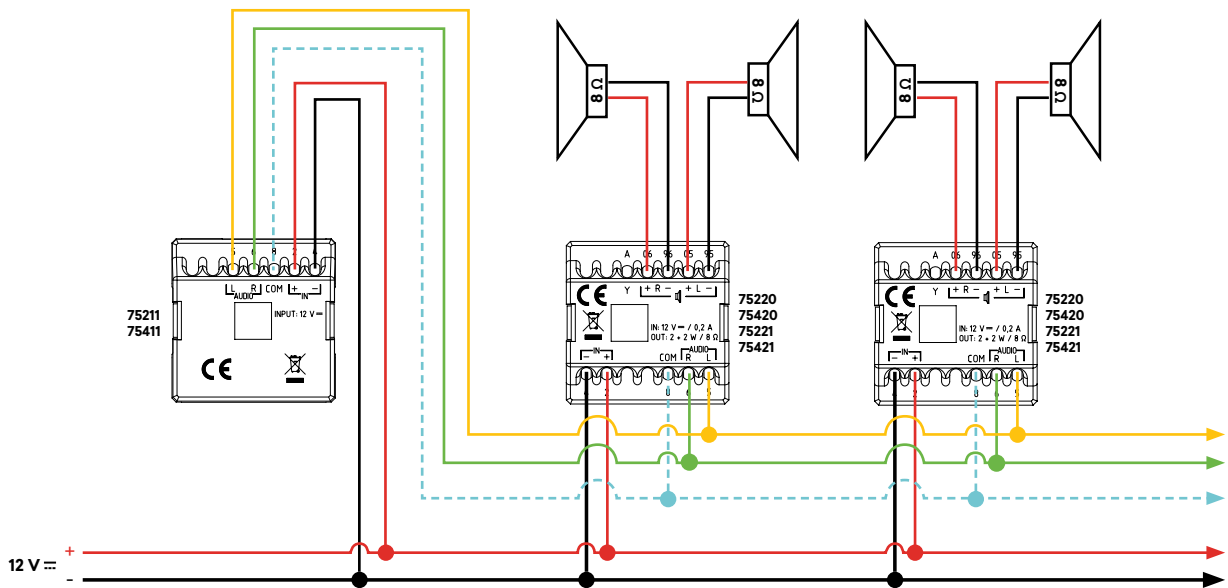

ALTAVOCES

Mono

Estéreo

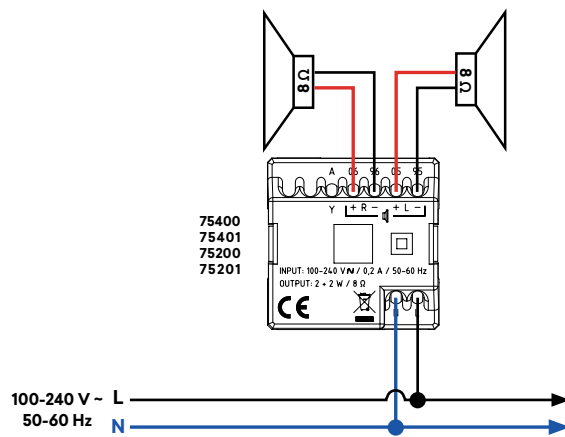
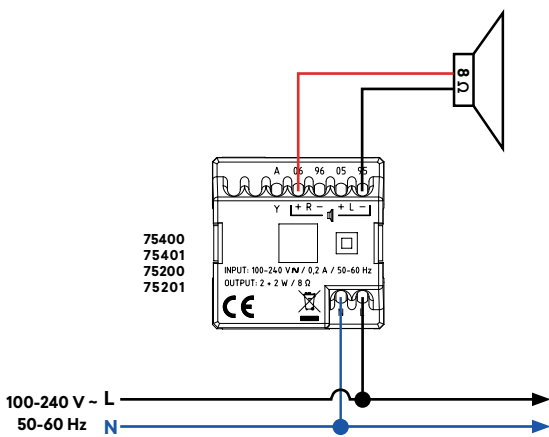
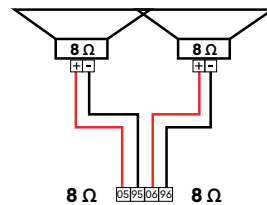
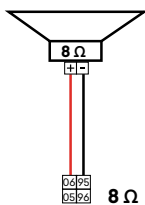
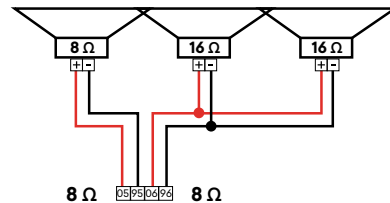
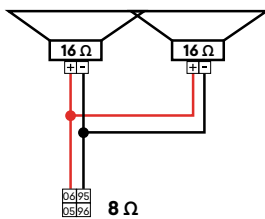
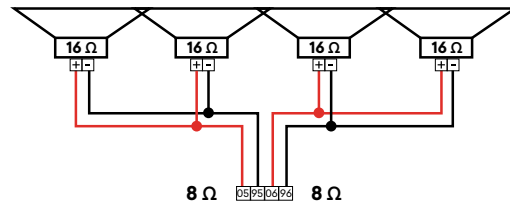
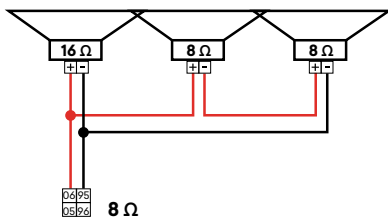
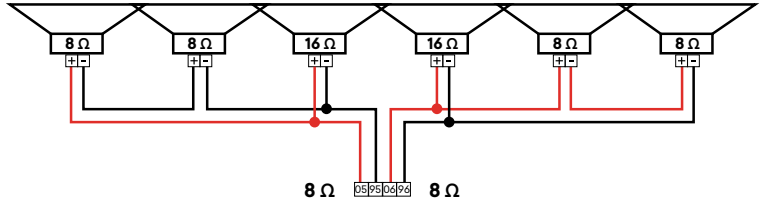
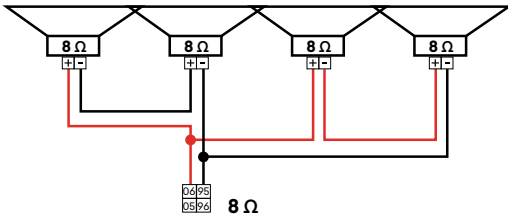

ALTAVOCES

Mono

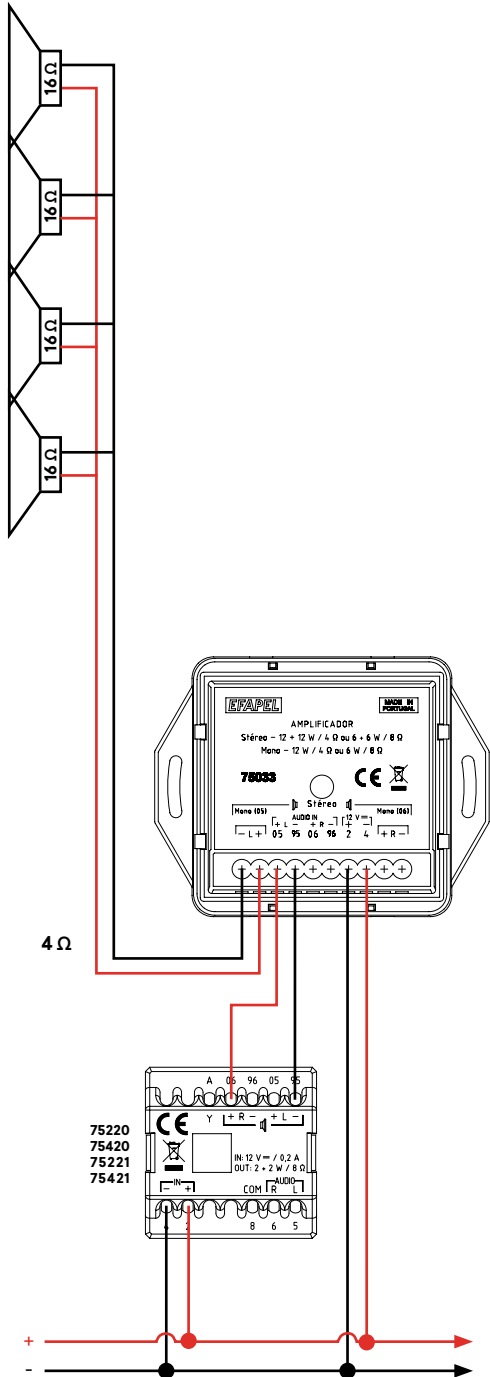

Estéreo

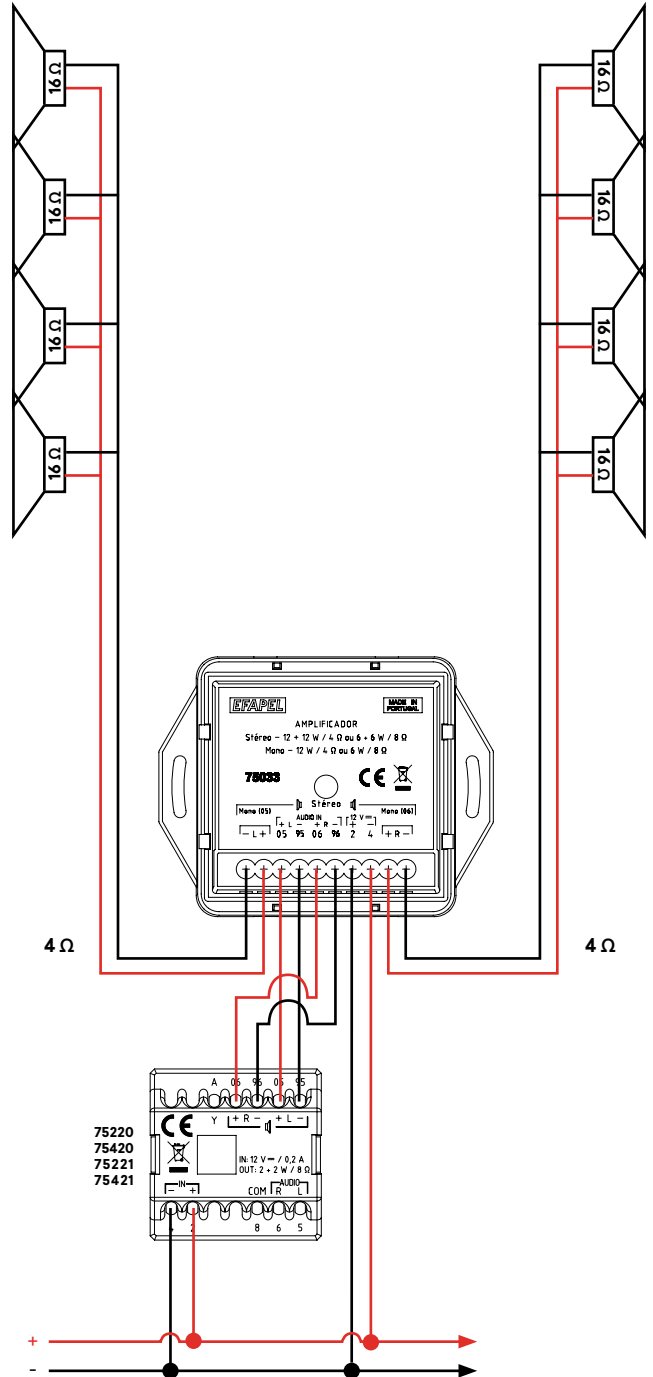



efapel.com



Serpins,
3200-355 Serpins
Portugal

España
espana@efapel.com
900 535 746

Export
export@efapel.com
+351 239 970 135

SAT Servicio de Asistencia Técnica
sat@efapel.com
+351 239 970 132

